

Tournoi de Pâques



Inscriptions préalables
avant le 24 mars

(tournoi limité à 20 tables)

- au Club,
- auprès de Sonia Raison - 06 47 21 78 21

Droits d'inscription : 15 €



Simultané des élèves
Organisé chaque seconde quinzaine
d'octobre à mai

Mars 2023

1

Donneur : N

Vul : P

Sud

Ouest

Nord

Est

4♠

1♠

Passe

♠ A 4
♥ 7 6 3 2
♦ V 7 3
♣ V 10 7 5

♠ D 10 9 7 3 2
♥ R 10
♦ R 8
♣ A 9 6



♠ 8 5
♥ A 9 5
♦ 10 9 6 4 2
♣ R D 4

♠ R V 6
♥ D V 8 4
♦ A D 5
♣ 8 3 2

L'entame : Roi de Trèfle**Enchères** :

Quand le répondant possède un fit dans la majeure d'ouverture de son partenaire, il peut créditer ce dernier de 14 points HLD. Dès lors, Sud, saute à la manche.

Jeu de la carte :

Le déclarant se compte trois Carreaux et un Trèfle, soit quatre levées immédiates. Avec seulement l'As manquant à l'atout, il pourra développer cinq levées, auxquelles il ajoutera trois levées d'honneurs à Cœur, portant le total à douze levées potentielles. Mais intéressons-nous aux levées de la défense : celle-ci a deux levées immédiates avec l'As de Pique et l'As de Cœur, et elle vient d'affranchir deux levées d'honneurs par l'entame du Roi de Trèfle. En conséquence, il est urgent de se débarrasser d'une perdante avant que l'adversaire ne prenne la main. Cela est possible grâce à la présence d'As, Roi et Dame de Carreau.

Le déclarant prend l'entame Trèfle de l'As, et joue le Roi de Carreau puis le 8 pour l'As suivi de la Dame de Carreau sur laquelle il défause le 6 de Trèfle. Il peut maintenant ôter les atouts de l'adversaire et affranchir ses Cœurs. Il réalise dix levées.

Point clé :

Les levées potentielles sont différentes des levées immédiates. Compter les levées de la défense permet d'opérer des mesures d'urgence lorsque celles-ci sont nécessaires.

21

Donneur : N

Vul : NS

Sud	Ouest	Nord	Est
Passe	2♣	Passe	1SA
Passe	3SA	Passe	2♦

♠	D V 8 5 4		
♥	5 2		
♦	R 5		
♣	V 10 9 7		
♠	A 9 6 3		♠ R 7
♥	A D 10 8		♥ V 9 3
♦	6 4 2		♦ A D 8 3
♣	6 2		♣ A R 8 3
♠	10 2		
♥	R 7 6 4		
♦	V 10 9 7		
♣	D 5 4		

L'entame : Valet de Carreau

Enchères :

Après avoir échoué dans la recherche d'un fit 4 – 4 majeur, le répondant conclut au contrat de 3 Sans-Atout.

Jeu de la carte :

Le déclarant compte deux Piques, un Cœur, deux Carreaux (après l'entame) et deux Trèfles pour sept levées immédiates.

Il doit faire l'impasse à Cœur et la présence des nombreuses cartes intermédiaires lui permet de faire une impasse forçante. Avec deux cartes forçante (le Valet et le 9) non consécutives, le déclarant doit partir de la plus basse. Sur l'entame du Valet de Carreau, Nord fournit le Roi qu'Est prend de l'As. Il présente le 9 de Cœur et fournit le 8 du mort. Étant toujours dans la bonne main pour renouveler l'impasse (c'est le but de l'impasse forçante) il peut présenter le Valet pour le 10 du mort et de nouveau faire une dernière fois l'impasse en jouant le 3 vers la Dame.

Il réalise ainsi dix levées.

Point clé :

Le principe de l'impasse forçante consiste à partir d'une carte non maîtresse d'une main afin de rester du bon côté si la manœuvre réussit. Mais attention ! Il faut en avoir les moyens.

20

Donneur : O

Vul : T

<p>♠ 9 5</p> <p>♥ RV 7 4</p> <p>♦ D 9 2</p> <p>♣ RD 10 5</p>		<p>♠ 10 7 4</p> <p>♥ D 10 6 2</p> <p>♦ 10 6 4</p> <p>♣ A 9 3</p>
<p>♠ R 2</p> <p>♥ A 9 8 3</p> <p>♦ AV 7 5</p> <p>♣ 8 6 4</p>	<p>♠ ADV 8 6 3</p> <p>♥ 5</p> <p>♦ R 8 3</p> <p>♣ V 7 2</p>	

Sud	Ouest	Nord	Est
	Passe	1♦	Passe
1♠	Passe	1SA	Passe
4♣			

L'entame : Roi de Trèfle

Enchères :

La redemande à 1SA montre une main régulière dans la zone de 12 à 14 H. Ayant la connaissance d'au moins deux cartes à Pique chez l'ouvreur, le répondant, fort de 13HLD, peut imposer la manche à l'atout Pique.

Jeu de la carte :

Le déclarant compte six Piques (sauf partage très improbable 5 – 0 du résidu), un Cœur et deux Carreaux pour neuf levées immédiates.

La coupe des Cœurs se faisant de la main longue et ne rapportant ainsi aucune levée supplémentaire, le seul espoir pour le déclarant de faire dix levées est de réaliser une levée d'honneur avec le Valet de Carreau. Après avoir donné trois tours de Trèfle, la défense rejoue Cœur que le déclarant prend de l'As. Il purge les atouts en trois tours et joue le 3 de Carreau vers le Valet qui fait la levée. C'est gagné.

Point clé :

La redemande à 1SA garantissant une main régulière, le répondant est assuré du fit lorsqu'il possède une couleur de six cartes ou plus.

2

Donneur : E

Vul : NS

♠ D 8 6 4		♠ A 2
♥ A 8		♥ D V 6 4
♦ 10 9 7 4		♦ R D V 3
♣ R D 7		♣ A 6 3
♠ R V 10 9 7		♠ 5 3
♥ 9 3		♥ R 10 7 5 2
♦ A 6 2		♦ 8 5
♣ 8 5 2		♣ V 10 9 4

Sud	Ouest	Nord	Est
Passe	2♥	Passe	1SA
Passe	2SA	Passe	3SA

L'entame : 5 de Cœur

Enchères :

Après avoir fait un Texas pour montrer ses cinq cartes à Pique, Ouest propose la manche à son partenaire par l'enchère de 2SA, montrant ainsi une main régulière de 8/9 HL. Est, conclut à la manche à 3SA.

Jeu de la carte :

Le déclarant compte deux Piques, quatre Carreaux et un Trèfle pour sept levées immédiates.

L'affranchissement des Piques, même en concédant la Dame, procurera les deux levées manquantes.

Nord prend l'entame du 5 de Cœur de l'As et rejoue le 8 de Cœur sur lequel le déclarant met le Valet - ou la Dame - que l'entameur prend du Roi pour rejouer le 10. Le déclarant prend de la Dame et tente immédiatement l'impasse à la Dame de Pique : il joue l'As pour le 6 puis le 2 pour le Valet. Nord en main à la Dame de Pique n'a plus de Cœur à rejouer. Le déclarant capture tout retour et aligne dix levées.

Bien que cela n'ait aucune incidence sur cette donne, Sud aurait pu améliorer ses chances de battre le contrat en ne prenant pas le deuxième tour de Cœur, espérant que Nord possède encore le 8 et une petite carte. Ainsi, les communications seraient maintenues entre Nord et Sud.

Point clé :

Après avoir fait un Texas, le répondant précise sa force et sa distribution. C'est l'ouvreur qui décidera du contrat final.

3

Donneur : S

Vul : EO

Sud	Ouest	Nord	Est
Passe	1♠	Passe	4♠
Passe	6♠		

♠ 10 4 3		
♥ D 10 8 5		
♦ 9 4		
♣ D V 10 7		
♠ AR 7 6 2		♠ DV 9 8
♥ A 3		♥ R 7 2
♦ AD 8 7 3		♦ R 2
♣ 2		♣ R 9 5 4
		
♠ 5		
♥ V 9 6 4		
♦ V 10 6 5		
♣ A 8 6 3		

L'entame : Dame de Trèfle

Enchères :

Lorsque son partenaire exprime un soutien de 13 à 15 HLD l'ouvreur, nanti de 22 HLD, peut logiquement conclure au chelem.

Jeu de la carte :

Le déclarant compte cinq Piques, deux Cœurs et trois Carreaux pour dix levées immédiates.

Avec sept cartes à Carreau, il peut espérer un partage 3 – 3 ou 4 – 2 du résidu de la couleur. Dans ce dernier cas, il aura besoin de couper un Carreau avec un des atouts du mort.

Il couvre la Dame de Trèfle du Roi qui est pris de l'As et coupe le retour du 3 de Trèfle du 2 de Pique. Il purge les atouts en trois tours et joue le 3 de Carreau vers le Roi puis le 2 de Carreau pour l'As et la Dame de Carreau. Constatant le résidu 4 – 2 de la couleur, il coupe le 7 de Carreau par le dernier atout du mort et réalise ainsi douze levées dans lesquelles est également incluse la levée de longueur due au cinquième Carreau.

Point clé :

La coupe par les atouts de la main courte est le moyen le plus efficace de réaliser des levées supplémentaires.

19

Donneur : S Vul : EO

Sud	Ouest	Nord	Est
1♠ Passe	2♦ 3SA	Passe	2SA

♠ 10 8 7 3		♠ AR 5
♥ D 7 4		♥ V 10 9 3
♦ 7 6		♦ D 9 2
♣ 9 7 6 4		♣ V 10 2
♠ 2		
♥ R 6 2		
♦ ARV 8 5 3		
♣ A 8 3		
♠ DV 9 6 4		
♥ A 8 5		
♦ 10 4		
♣ RD 5		

L'entame : Dame de Pique**Enchères** :

L'enchère de 2SA, face à une intervention au palier de 2 sans saut en mineure montre 10 – 11 HL avec une tenue dans la couleur d'ouverture. L'objectif principal est de jouer la manche à Sans-Atout si l'intervenant n'est pas minimum. C'est le cas pour Ouest qui accepte la manche et produit l'enchère de 3SA.

Jeu de la carte :

Le déclarant compte deux Piques, six Carreaux et un Trèfle pour neuf levées immédiates.

Tant qu'il possède encore un arrêt dans toutes les couleurs, il peut essayer de faire une levée supplémentaire en tentant l'impasse à la Dame ou à l'As de Cœur. Lorsqu'il manque deux honneurs, il est préférable de commencer par l'impasse à l'honneur le plus faible. Néanmoins, Sud ayant ouvert, il y a de fortes chances pour qu'il possède l'As - c'est même certain puisqu'il a au moins 12 H - et l'impasse directe à l'As de Cœur est ici plus appropriée.

Le déclarant prend l'entame Pique de l'As, et joue immédiatement Cœur vers le Roi. Ayant fait la levée, il peut maintenant encaisser les neuf levées restantes. Si Sud a fourni l'As au premier tour, le déclarant capture tout retour puis encaisse les neuf levées restantes.

Il réalise ainsi une levée de plus.

Point clé :

Lorsque vous avez les levées nécessaires pour gagner, essayez de faire des levées supplémentaires à condition que cela ne remette pas en cause le gain de votre contrat.

18

Donneur : E

Vul : NS

♠ 9 7 3	♠ AD 10 5	♠ 8 6 4 2
♥ A 7	♥ 6 4 3	♥ DV 10 9
♦ RD 8 6 3	♦ A 9	♦ V 10
♣ 7 4 2	♣ V 9 8 6	♣ 10 5 3
		
	♠ RV	
	♥ R 8 5 2	
	♦ 7 5 4 2	
	♣ ARD	

Sud	Ouest	Nord	Est
1SA	Passe	2♣	Passe
2♥	Passe	3SA	Passe

L'entame : 6 de Carreau

Enchères :

L'utilisation du Stayman permet de retrouver les fits majeurs 4 – 4 . En l'absence de fit, Nord conclut au contrat de 3 Sans-Atout.

Jeu de la carte :

Le déclarant compte quatre Piques, un Carreau et quatre Trèfles soit neuf levées immédiates.

Attention aux blocages des Trèfles ! Pour en encaisser quatre, il faudra d'abord jouer l'As, le Roi et la Dame, puis rentrer en Nord pour bénéficier du Valet.

Les Piques paraissent également bloqués mais c'est une illusion d'optique car le déclarant dispose d'une carte maitresse de plus que de cartes du côté le plus long. Cela signifie que jouer deux honneurs équivalents dans la même levée ne sera pas préjudiciable.

Le déclarant prend l'entame Carreau de l'As puis joue le 6 de Trèfle, encaissant As-Roi-Dame. Il peut maintenant jouer le Roi de Pique puis le Valet qu'il prend de la Dame . Il est maintenant au mort pour encaisser les deux Piques restants et le Valet de Trèfle maître.

Point clé :

En cas de couleur asymétrique, attention aux blocages. Prévoyez à l'avance les moyens de les surmonter.

<p>♠ 9 7 6 4 3 ♥ 5 3 2 ♦ R 4 ♣ RV 2</p>		<p>♠ A 5 2 ♥ 9 8 4 ♦ 9 8 7 2 ♣ A 10 7</p>
<p>♠ R 10 ♥ R D V 10 6 ♦ DV 5 ♣ 9 6 3</p>		<p>♠ DV 8 ♥ A 7 ♦ A 10 6 3 ♣ D 8 5 4</p>

4

Donneur : O

Vul : T

Sud	Ouest	Nord	Est
	Passe	1♥	Passe
3SA			

L'entame : 4 de Pique

Enchères :

Sur une ouverture majeure, l'enchère de 3SA indique une main régulière, sans majeure quatrième, dans la zone 12 – 15 HL.

Jeu de la carte :

Après avoir fait l'As de Pique, Est rejoue Pique que le déclarant prend du Roi du mort. Il présente la Dame de Carreau pour le 3 de sa main qu'Ouest prend du Roi. Il est temps pour la défense de faire à nouveau un point de la situation : le partenaire ayant fourni l'As au premier tour, il ne possède pas la Dame ; pourquoi le déclarant n'a-t-il pas tenté d'affranchir ses Cœurs ? Parce qu'ils sont maîtres ! Quelle manœuvre a-t-il fait en présentant la Dame vers une petite carte de sa main ? Une impasse forçante. On peut donc légitimement en déduire qu'il possède l'As de Carreau et probablement le 10. Il est alors facile de compter les levées du déclarant : deux Piques, cinq Cœurs et au moins trois Carreaux soit dix levées. Le seul moyen de battre le contrat est de réaliser trois levées immédiatement et cela ne peut se faire qu'à Trèfle en espérant que le partenaire y possède l'As.

Fort de ces déductions, Ouest rejoue le 2 de Trèfle pour l'As de son partenaire qui rejoue le 10 et la défense réalise ainsi trois levées de Trèfle.

Le déclarant chute d'une levée.

Point clé :

Compter les levées du déclarant permet de temps en temps d'entreprendre les mesures d'urgence qui s'imposent pour faire chuter le contrat.

5

Donneur : N

Vul : NS

Sud	Ouest	Nord	Est
Passe	3♣	Passe	2SA
Passe	3♠	Passe	3♦
Passe	3♠	Passe	4♠

♠ 6 4 3		♠ AD 8
♥ A 7 6 5		♥ R 2
♦ R D V 6		♦ A 9 5 4
♣ 10 7		♣ AR 9 3
♠ R V 10 9 2		
♥ D 9 4 3		
♦ 7		
♣ 8 6 4		
♠ 7 5		
♥ V 10 8		
♦ 10 8 3 2		
♣ D V 5 2		

L'entame : Roi de Carreau**Enchères :**

Avec une majeure cinquième et une majeure quatrième, le répondant doit donner la priorité au Stayman s'il possède les 4 ou 5 points nécessaires. Lorsque l'ouvreur dénie la présence d'une majeure quatrième par l'enchère de 3♦, Ouest annonce alors sa majeure cinquième. Est, possédant trois cartes à Pique et donc un fit, n'a dès lors aucun mal à déclarer le contrat de quatre Piques.

Jeu de la carte :

Le déclarant compte cinq Piques, un Carreau et deux Trèfles soit huit levées immédiates.

Il pourra couper deux Cœurs avec les atouts de la main courte après avoir affranchi une levée d'honneur grâce au Roi et à la Dame. Il prend l'entame Carreau de l'As et rejoue le Roi de Cœur (les honneurs de la main courte en premier). Nord prend de l'As pour rejouer la Dame de Carreau que le déclarant coupe. Il joue maintenant la Dame de Cœur puis le 4 de Cœur qu'il coupe du 8 de Pique. S'il a bien observé les cartes jouées par Sud, Ouest doit s'apercevoir que son 9 de Cœur est devenu maître. Plus besoin de le couper ! Après avoir joué l'As de Pique il rejoint sa main en prenant la Dame de Pique du Roi et fait tomber le restant des atouts. Onze levées dans la musette.

Point clé :

Si le nombre de points le permet, le Stayman est prioritaire au Texas lorsque le répondant possède une majeure cinquième et une majeure quatrième.

17

Donneur : N

Vul : P

	Sud	Ouest	Nord	Est
	1♠	2♥	Passe	Passe
	Passe	4♥	Passe	3♥

♠ V 8 5		♠ D 7 4 3
♥ 7		♥ 6 5 3
♦ V 7 5		♦ R 9 8 2
♣ 9 8 6 4 3 2		♣ A 5
♠ 9	♠ N	
♥ A V 10 9 8 2	O E	
♦ A 4		
♣ R D V 10	S	
♠ A R 10 6 2		
♥ R D 4		
♦ D 10 6 3		
♣ 7		

L'entame : 5 de Pique

Enchères :

Derrière l'ouverture de 1♠, l'intervention à 2♥ peut correspondre à deux types de mains : soit une couleur sixième et de 12 à 18HL, réunissant les mêmes caractéristiques qu'une intervention mineure, soit une couleur seulement cinquième à partir de 12/13H. Le soutien simple nécessite donc trois cartes et vaut de 8 à 12 HLD. Avec cette main somptueuse, Ouest n'a aucun mal à déclarer la manche.

Jeu de la carte :

Le déclarant compte un Cœur, deux Carreaux et quatre Trèfles soit sept levées immédiates.

Avec Roi et Dame d'atout manquants, le déclarant doit faire la double impasse. Il coupe le retour Pique, monte au mort en jouant le 4 de Carreau pour le Roi puis présente le 3 de Cœur. Si Sud intercale la Dame, le déclarant prend de l'As pour rejouer le Valet et s'adjuger ainsi onze levées. Si Sud joue un petit Cœur, Ouest fournit le Valet, le 10, le 9 ou le 8. Dans le cas où Nord prendrait d'un honneur, Ouest rentrerait à nouveau au mort pour tenter l'impasse sur l'honneur restant.

Point clé :

Les interventions au palier de 2 sont un peu plus solides qu'au palier de 1 : il faudra avoir environ deux ou trois points H en plus.

16

Donneur : O

Vul : EO

♠ RV		♠ D 10 8 6									
♥ 8 6 4 3		♥ V 10 9 5 2									
♦ RV 10 3		♦ 8 6									
♣ 10 6 5		♣ DV									
	<table border="1" style="background-color: #008000; color: white; text-align: center; width: 40px; height: 40px;"> <tr><td></td><td>N</td><td></td></tr> <tr><td>O</td><td></td><td>E</td></tr> <tr><td></td><td>S</td><td></td></tr> </table>		N		O		E		S		
	N										
O		E									
	S										
		♠ 5 4 2									
		♥ D 7									
		♦ 9 5 4									
		♣ AR 8 7 3									

Sud	Ouest	Nord	Est
	Passe	1SA	Passe
3SA			

L'entame : Valet de Cœur

Enchères :

La possession de deux ou trois petites cartes dans une couleur ne constitue en aucun cas une contre-indication pour ouvrir de 1SA.

Jeu de la carte :

Le déclarant compte un Pique, deux Cœurs (!), un Carreau et deux Trèfles pour six levées immédiates.

Il pourra affranchir deux levées de longueur à Trèfle en cas de partage 3 – 2 du résidu, le plus probable. Attention quand même aux communications. Si le déclarant joue As et Roi de Trèfle puis un troisième tour de Trèfle, il se trouvera bien en possession de deux Trèfles affranchis mais n'aura pas les moyens de rejoindre le mort pour les encaisser. Pour pallier cela, il va devoir mettre en œuvre la technique du « coup à blanc » : technique qui consiste à concéder une ou deux levées avant de jouer ses cartes maîtresses.

Le déclarant prend l'entame Cœur de l'As et joue le 2 de Trèfle pour le 3 du mort, quelle que soit la carte fournie par Est. En main au Valet de Trèfle, Est rejoue le 10 de Cœur que le déclarant prend du Roi. Il peut maintenant jouer le 4 de Trèfle vers le l'As, le Roi, et encaisser ses deux Trèfles affranchis. Il doit maintenant pour trouver la neuvième levée en tentant l'impasse au Roi de Carreau. Celle-ci faisant la levée, le déclarant s'adjuge neuf plis.

Point clé :

Le coup à blanc est une technique qui permet de pallier le manque de communications.

<p>♠ 8 4 2 ♥ 9 7 4 ♦ 4 2 ♣ D V 9 5 4</p>	<p>♠ R D 6 3 ♥ D 10 5 ♦ V 7 6 ♣ R 10 8</p>	<p>♠ AV 10 9 5 ♥ A 8 6 2 ♦ A 8 ♣ 7 3</p>	<p>♠ 7 ♥ R V 3 ♦ R D 10 9 5 3 ♣ A 6 2</p>
			

6

Donneur : E

Vul : EO

Sud	Ouest	Nord	Est
2♦ 3SA	Passe	2SA	1♠ Passe

L'entame : Valet de Pique

Enchères :

Au palier de 2, l'intervention en mineure requiert six cartes dans la zone 12 HL – 18 HL. Nord propose à son partenaire de jouer la manche, si celui-ci n'est pas minimum, par l'intermédiaire de l'enchère de 2SA. Celle-ci montre une main régulière de 10 – 11 HL ainsi qu'un arrêt au moins dans la couleur d'ouverture. Sud, avec 15 HL, peut conclure au contrat de 3 Sans-Atout.

Jeu de la carte :

Le déclarant compte un Pique (après l'entame) et deux Trèfles soit trois levées immédiates !

Il pourra affranchir cinq levées de Carreau en délogeant l'As ainsi que deux levées de Cœur. Il prend l'entame Pique de la Dame et rejoue le Valet de Carreau qu'Est prend de l'As. Que doit-il rejouer ? Ouest n'ayant pas fourni le Roi de Pique à la première levée, Est sait maintenant que Nord le possède. Cependant, avec encore une reprise certaine à l'As de Cœur, il sait qu'en jouant Pique il y affranchira deux autres levées. Il rejoue donc l'As puis le 10 de Pique et n'a plus qu'à attendre que le déclarant rejoue Cœur. Celui-ci prend le retour Pique du Roi, encaisse ses sept levées maîtresses et rejoue Cœur pour tenter d'y affranchir un pli supplémentaire. Est saute sur son As et encaisse son Pique affranchi, limitant le déclarant à neuf levées.

Point clé :

Lorsqu'il existe un fit mineur et que le camp a de quoi jouer une manche, le contrat à privilégier est celui de 3 Sans-Atout...si possible.

***Retrouvez toute l'actualité
du club sur votre site :***

<https://bridgelegecapferret.club.ffbridge.fr/>



15

Donneur : S Vul : NS

Sud	Ouest	Nord	Est
1♥	1♠	3♥	4♠
Contre			

♠ 9 2		♠ R V 7 5 4
♥ R 10 9 5		♥ 8
♦ A V 10		♦ 6 5 3
♣ V 10 4 3		♣ D 8 7 2
♠ A D 10 6 3		
♥ V 4 3		
♦ R 9 8 2		
♣ 5		
♠ 8		
♥ A D 7 6 2		
♦ D 7 4		
♣ A R 9 6		

L'entame : 10 de Cœur**Enchères :**

Avec 11 – 12 HLD, Nord peut soutenir son partenaire au palier de 3. Est, en réponse à l'intervention, avec cinq atouts et connaissant donc dix atouts dans son camp, peut enchérir au palier de 4 en vertu de la loi des atouts. Le camp Est-Ouest est dans une position de vulnérabilité très favorable. En effet, l'adversaire étant vulnérable, le gain de la manche lui rapportera 620 points. À contrario, étant non vulnérable, même contrés, Est-Ouest peuvent concéder jusqu'à trois levées de chute (perte de 500 points). C'est un contrat de sacrifice très avantageux.

Sud, se voyant privé de jouer une manche, mais n'ayant pas la certitude de gagner au palier de 5, contre l'adversaire, augmentant ainsi les gains rapportés par la chute probable du contrat de 4 Piques.

Jeu de la carte :

L'As de Carreau étant mal placé, le déclarant ne pourra éviter la perte d'un Cœur, trois Carreaux et un Trèfle pour deux levées de chute, tout cela à condition que la défense soit exemplaire.

Ne concédant que 300 points, cela reste très rentable pour les Est-Ouest. À la vue des quatre jeux, Nord-Sud gagnaient au palier de 5 mais l'enchère de 4♠ empêcha la découverte de ce contrat gagnant.

Point clé :

Les soutiens en barrage ont pour but de proposer d'excellents contrats de sacrifice, privant par là-même l'adversaire d'enchères qui lui aurait permis de trouver un contrat gagnant.

14

Donneur : E

Vul : P

♠ 5 3	♠ V 10 6	♠ A 9 8 4
♥ 9 4 2	♥ V 10 7	♥ A 5
♦ R D V 3	♦ A 7 4 2	♦ 10 8
♣ 9 7 6 2	♣ A R D	♣ V 10 8 5 4
		
	♠ R D 7 2	
	♥ R D 8 6 3	
	♦ 9 6 5	
	♣ 3	

Sud	Ouest	Nord	Est
Passe	Passe	1SA	Passe
2♣	Passe	2♦	Passe
3♥	Passe	4♥	

L'entame : Roi de Carreau

Enchères :

Avec une majeure de cinq cartes et une de quatre cartes face à l'ouverture de 1SA, le répondant doit, à partir de 8/9 HL, privilégier le Stayman au Texas. Sur la réponse à 2♦ déniait une majeure quatrième, le répondant doit maintenant annoncer sa majeure au palier de 2 s'il ne peut imposer la manche, ou au palier de 3 à partir de 10 HL. Nord, avec un fit huitième à Cœur déclare le contrat de 4 Cœurs. Sud, qui n'a pas les moyens d'envisager un chelem, en reste là.

Jeu de la carte :

Le déclarant compte un Carreau et trois Trèfles soit quatre levées immédiates. Il sera aisé d'affranchir quatre levées de Cœur et trois levées de Pique en délogeant les deux As correspondant, portant le total à onze levées. Cependant, il importe au plus haut point de recenser également les levées de la défense : deux As majeurs, auxquels s'ajoutent deux levées de Carreau créées par l'entame.

Afin d'éviter la perte de quatre levées, le déclarant doit immédiatement défausser ses deux derniers Carreaux sur les deux Trèfles maîtres du mort, créant ainsi un pouvoir de coupe qui n'existait pas à l'origine de la donne.

Il prend l'entame Carreau de l'As et joue immédiatement As Roi et Dame de Trèfle sur lesquels il défausse le 6 et 9 de Carreau. Il peut maintenant jouer atout puis affranchir ses Piques. La défense ne peut plus s'adjuger que deux As.

7

Donneur : S

Vul : T

Sud	Ouest	Nord	Est
Passe	1♣	Passe	1♠
Passe	2♠	Passe	4♠

♠ A 8 6		
♥ 10 5		
♦ V 10 8 2		
♣ R V 4 2		
♠ R D V 2		♠ 10 9 7 5 3
♥ 8 6 4 3		♥ A 7 2
♦ D 7		♦ A R 5 4
♣ A 8 6		♣ 9
		
		♠ 4
		♥ R D V 9
		♦ 9 6 3
		♣ D 10 7 5 3

L'entame : Roi de Cœur

Enchères :

Le soutien simple de l'ouvreur exprime quatre cartes et une force de 12 à 16 HLD. De son côté de la table, Est recense 15 HLD grâce au singleton Trèfle et au neuvième atout. La manche s'impose.

Jeu de la carte :

Le déclarant compte un Cœur, trois Carreaux et un Trèfle pour cinq levées immédiates.

Quatre levées d'atout seront affranchies en délogeant l'As et une coupe à Carreau faite par l'un des atouts de la main courte amènera la dixième levée.

Le déclarant prend l'entame Cœur de l'As et joue le 3 de Pique pour le Roi que Nord prend de l'As. Il rejoue le 10 de Cœur que Sud prend du Valet afin de rejouer la Dame puis le 9 que le déclarant coupe. Celui-ci ôte le restant des atouts adverses en deux tours puis coupe son Carreau : 4 de Carreau pour la Dame, 7 de Carreau pour l'As et 5 de Carreau coupé par le dernier atout du mort.

Le déclarant réalise ainsi dix levées.

Point clé :

N'oubliez pas de compter les deux points D du neuvième atout de votre camp. Il a une valeur inestimable.

8

<p>♠ A 6 4 ♥ D 6 ♦ R D 10 8 3 ♣ 8 7 2</p>		<p>♠ 9 7 5 3 2 ♥ V 10 9 4 ♦ A 6 4 ♣ 6</p>	
<p>♠ D 10 8 ♥ 7 5 3 ♦ 7 2 ♣ V 10 9 5 3</p>		<p>♠ R V ♥ A R 8 2 ♦ V 9 5 ♣ A R D 4</p>	

Donneur : O

Vul : P

Sud	Ouest	Nord	Est
	Passe	Passe	Passe
2SA	Passe	4SA	Passe
6SA			

L'entame : Valet de Trèfle

Enchères :

Avec 12 HL sur l'ouverture de 2SA, Nord peut envisager le chelem si l'ouvreur n'est pas minimum. Pour cela il utilise l'enchère de 4SA qui demande au partenaire d'annoncer le chelem à Sans-Atout s'il possède 21 points au lieu de 20. Maximum, Nord répond positivement à la sollicitation de son partenaire. À défaut il aurait passé.

Jeu de la carte :

Le déclarant compte deux Piques, trois Cœurs et trois Trèfles soit huit levées immédiates.

Il va être aisé d'affranchir quatre levées de Carreau en délogeant l'As. Le déclarant prend l'entame Trèfle de l'As et joue immédiatement le Valet Carreau (les honneurs de la main courte d'abord). Est prend de l'As, et le déclarant capture tout retour pour aligner douze levées.

Notez qu'il est inutile de faire l'impasse à la Dame de Pique car l'adversaire ayant déjà réalisé l'As de Carreau, le déclarant ne peut plus faire treize levées !

Point clé :

L'enchère de 4SA sur l'ouverture de 1SA ou de 2SA demande à l'ouvreur d'annoncer le chelem si son ouverture n'est pas minimum. On parle de « 4SA quantitatif ».

13

Donneur : N Vul : T

Sud Ouest Nord Est
 1♣ 4♥

♠	AD 10 4	♠	2
♥	A 9	♥	RDV 8 7 6 5 3
♦	10 6 2	♦	D 8 3
♣	RV 10 4	♣	7
♠	RV 6 3		
♥	10		
♦	9 5 4		
♣	A 9 8 5 2		
♠	9 8 7 5	♠	9 8 7 5
♥	4 2	♥	4 2
♦	ARV 7	♦	ARV 7
♣	D 6 3	♣	D 6 3

L'entame : As de Carreau**Enchères :**

Avec huit belles cartes et une main inférieure à l'ouverture, Est enchérit à 4♥ qui constitue un barrage. Sud, avec seulement 10 H ne peut entreprendre d'action au palier de 4. Nord, qui a déjà ouvert, n'a rien à ajouter et 4 Cœurs devient le contrat final.

Jeu de la carte :

Une seule levée immédiate ! Le déclarant comptera sur sept levées de Cœur et devra jouer vers le Roi et le Valet de Pique en tentant de « passer la bonne ». Il devra : soit jouer le Valet s'il pense que Sud a la Dame, soit jouer le Roi s'il pense que c'est l'As. Dans le cas présent, il n'y a pas de « bonne » puisque l'ouvreur, sans grande surprise, possède les deux honneurs manquants.

Que doit rejouer la défense après l'As de Carreau ? Possédant encore la fourchette Roi-Valet, il est préférable que les Carreaux partent de la main de Nord vers la fourchette de Sud. Il ne faut plus jouer Carreau et changer de couleur. Un retour Cœur ne devrait compromettre aucune levée de la défense. En main à l'As de Cœur, Nord rejouera Carreau, et la défense s'adjugera cinq levées.

Cela peut paraître un bon résultat pour Nord-Sud, mais la vue des quatre jeux montre que le camp Nord-Sud gagnait le contrat de quatre Piques, à condition de très bien jouer....

Point clé :

Les enchères de barrages ont pour vocation de priver d'espace les adversaires, leur rendant difficile et parfois impossible la découverte de leur contrat.

12

Donneur : O

Vul : NS

♠ 9 8 2	♠ ARV 4	♠ D 10 6 3
♥ 5 2	♥ D 7 6 3	♥ V 8
♦ AV 9 6 4	♦ 8 3	♦ 10 7 5
♣ RD 4	♣ A 8 7	♣ V 10 6 2

♠ 7 5	♠ 7 5	♠ D 10 6 3
♥ AR 10 9 4	♥ AR 10 9 4	♥ V 8
♦ RD 2	♦ RD 2	♦ 10 7 5
♣ 9 5 3	♣ 9 5 3	♣ V 10 6 2

Sud	Ouest	Nord	Est
1♥	Passe	1♣	Passe
4♥	Passe	2♥	Passe

L'entame : Roi de Trèfle

Enchères :

Face à un soutien simple de l'ouvreur qui promet de 12 à 16HLD, Sud se compte 15HLD, ce qui permet d'atteindre largement le seuil des 27 points de la manche.

Jeu de la carte :

Le déclarant compte deux Piques, cinq Cœurs (sauf partage improbable 4 – 0 du résidu des atouts) et un Trèfle pour huit levées immédiates.

Roi et Dame de Carreau fourniront une levée d'honneur à coup sûr et la coupe du 2 de Carreau par un des atouts de la main courte amènera dix levées. Le déclarant a aussi la possibilité de faire l'impasse à la Dame de Pique, mais cela est-il judicieux ? La défense possède deux levées de Trèfle (affranchis après l'entame) et l'As de Carreau. Si l'impasse à la Dame de Pique échoue, la défense sera en mesure de s'adjuger quatre levées. Il est donc dangereux d'essayer de faire onze levées au risque de chuter le contrat.

Le déclarant prend l'entame Trèfle de l'As, joue deux tours d'atout, l'As et la Dame, et continue d'un petit Carreau vers le mariage. En main à l'As de Carreau, Ouest encaisse la Dame de Trèfle et rejoue le 4 de Trèfle pour le 10 de son partenaire.

Le déclarant n'a plus de problème pour réaliser ses dix levées.

Point clé :

Compter les levées de la défense permet d'éviter des manœuvres dangereuses. Ne mettez pas votre contrat en danger pour réaliser un pli supplémentaire.

9

Donneur : N

Vul : EO

Sud	Ouest	Nord	Est
		1♥	2♣
Passe	3♣	Passe	3SA

	♠ RV 10		
	♥ AD 10 9 3		
	♦ A 9 6 4		
	♣ 2		
♠ 8 6 4 3		♠ A 2	
♥ 6 2		♥ RV 5	
♦ RV 8 2		♦ D 10	
♣ A 8 4		♣ RDV 7 6 3	
	♠ D 9 7 5		
	♥ 8 7 4		
	♦ 7 5 3		
	♣ 10 9 5		

L'entame : 4 de Cœur**Enchères :**

L'intervention en mineure au palier de 2 montre six cartes et une force allant de 12 à 18 HL. Ouest, avec un fit et 8H, peut espérer jouer une manche si son partenaire n'a pas une intervention minimum. Il soutient son partenaire au palier de 3 afin de lui laisser le choix du contrat final. Est, maximum de son intervention et possédant l'arrêt à Cœur, n'a aucun mal à conclure au contrat de 3 Sans-Atout.

Jeu de la carte :

Le déclarant compte six Trèfles, un Cœur (après l'entame) et un Pique soit huit levées immédiates.

L'affranchissement de trois levées d'honneurs à Carreau portera le total à onze levées. Nord prend l'entame de l'As et rejoue le 10 de Cœur. Est tente l'impasse à la Dame en fournissant le Valet qui fait la levée. Il commence l'affranchissement de ses Carreaux en présentant la Dame que Nord prend de l'As pour rejouer la Dame de Cœur.

Le déclarant joue le Roi, débloque le 10 de Carreau, monte au mort par l'As de Trèfle, encaisse ses deux Carreaux affranchis, puis tous les Trèfles et l'As de Pique. Le déclarant réalise ainsi onze levées.

Point clé :

Le soutien après une intervention mineure permet au partenaire de déclarer la manche si son intervention n'est pas minimum. Dans ce cas, il faudra essayer de jouer le contrat de 3 Sans-Atout.

10

Donneur : E

Vul : T

♠ 10 7		♠ 8 6
♥ RD 10 9		♥ V 5 3
♦ R 9 2		♦ V 10 8 6
♣ RV 9 6		♣ D 10 7 3
		
♠ ARV 5 2		
♥ 4		
♦ 7 5 4		
♣ A 8 4 2		
♠ D 9 4 3		
♥ A 8 7 6 2		
♦ AD 3		
♣ 5		

Sud	Ouest	Nord	Est
1♥	Passe	1♠	Passe
2♠	Passe	4♠	Passe

L'entame : Valet de Carreau

Enchères :

Quand Sud soutien l'ouvreur à 2♠, Nord peut se compter 16HLD avec 12 points H et 4 points D grâce au neuvième atout au singleton.

Jeu de la carte :

Le déclarant compte cinq Piques et trois As soit huit levées immédiates.

Le déclarant tente la Dame de Carreau espérant faire la levée si Est a entamé sous le Roi. Malheureusement, Ouest met le Roi et, voyant le singleton Trèfle au mort, rejoue atout pour limiter les coupes du déclarant. S'il est habile cette contre-attaque ne devrait pas empêcher Nord de faire onze plis en coupant au mort les trois petits Trèfles de sa main.

Il prend le retour atout du mort, et joue As de Trèfle et Trèfle coupé. Le retour en main ne pouvant s'effectuer efficacement que par la coupe des Cœurs, il rejoue As de Cœur et Cœur coupé, Trèfle coupé, Cœur coupé, Trèfle coupé. Il reste en Nord deux atouts maître et l'As de Carreau en Sud pour onze plis.

Point clé :

Il arrive parfois que les communications nécessaires aux coupes de la main courte soient procurées par des coupes de la main longue.

11

Donneur : S Vul : P

Sud	Ouest	Nord	Est
1♥	2♠	3♥	4♠

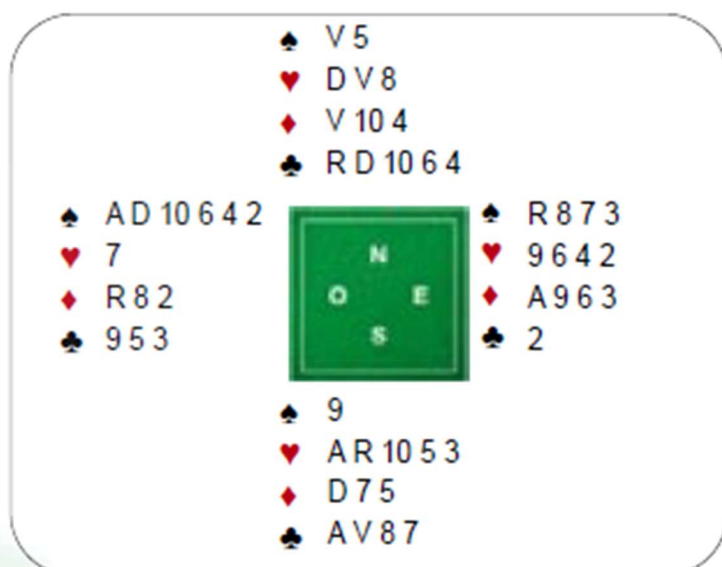
**L'entame :** Dame de Cœur**Enchères :**

L'intervention à saut au palier de 2 est un barrage qui se fait avec six cartes de bonne qualité dans une main qui n'aurait pas permis d'ouvrir, forte de 9/10H au grand maximum. Cette enchère n'empêche pas Nord de soutenir au palier de 3 avec ses 12 HLD et Est, nanti de quatre atouts, sait que son camp en possède dix. Il peut dès lors appliquer la loi des atouts qui précise qu'un camp peut demander autant de levées qu'il possède d'atouts. Le camp Nord-Sud, n'ayant ni les moyens d'enchérir au palier de 5, ni l'assurance que le contrat de 4 Piques soit promis à la chuter, en reste là.

Jeu de la carte :

Le déclarant se compte six Piques et deux Carreaux, soient huit levées immédiates. Une fois encore, la coupe de deux Trèfles par les atouts de la main courte permettra de gagner deux levées supplémentaires.

Après avoir fait la Dame de Cœur, Nord rejoue le Valet de Carreau (son partenaire ayant ouvert de 1♥, il connaît le singleton Cœur dans la main du déclarant). Le déclarant prend de l'As et joue Trèfle pour ouvrir la coupe. Il capture le retour Carreau du Roi, sagement conservé afin d'être dans la bonne main pour couper un premier Trèfle. Il rejoint sa main par l'As de Pique et coupe son dernier Trèfle. Il ne lui reste plus qu'à ôter les atouts adverses pour aligner dix levées.

Point clé :

La loi des atouts (loi de Verne) permet de placer les enchères à un palier élevé tout en restant en « sécurité distributionnelle ». Si le contrat chute, il rapportera moins aux adversaires que ce qu'ils auraient gagné s'ils avaient joué leur propre contrat.